

# Papers in the Economics of Platforms

Ruben van Oosten

PhD defense, 22 May 2025



UNIVERSITEIT VAN AMSTERDAM  
Economics & Business

# Google

Search bar with microphone and camera icons

Google Zoeken Ik doe een

Google aangeboden in: Frysk

Results  
Check each product page for other buying options. Price and other details may vary based on product size and color.



Amazon Basics Microfiber Cleaning Cloths for Cars, Non-Abrasive, Highly Absorbent, Lint-Free, Reusable and...  
Electric Spin Scrubber, Cordless Shower Scrubber with 8 Scrub Brush, 2 Speed with Adjustable Extension...  
Window Cleaning Robot, Window Cleaner Robot with Dual Water Spray, 6000Pa Suction Power Automatic...  
Electric Spin Scrubber, Cordless Cleaning Brush Scrubber for Home, IPX7 Waterproof Power Scrubber with 7 Brush Heads, 3 Adjustable Si...  
BISSELL® Steam Shot™ OmniReach handheld portable steam cleaner for tile, grout, windows, bathrooms, kitchens, fabric steaming tool,...

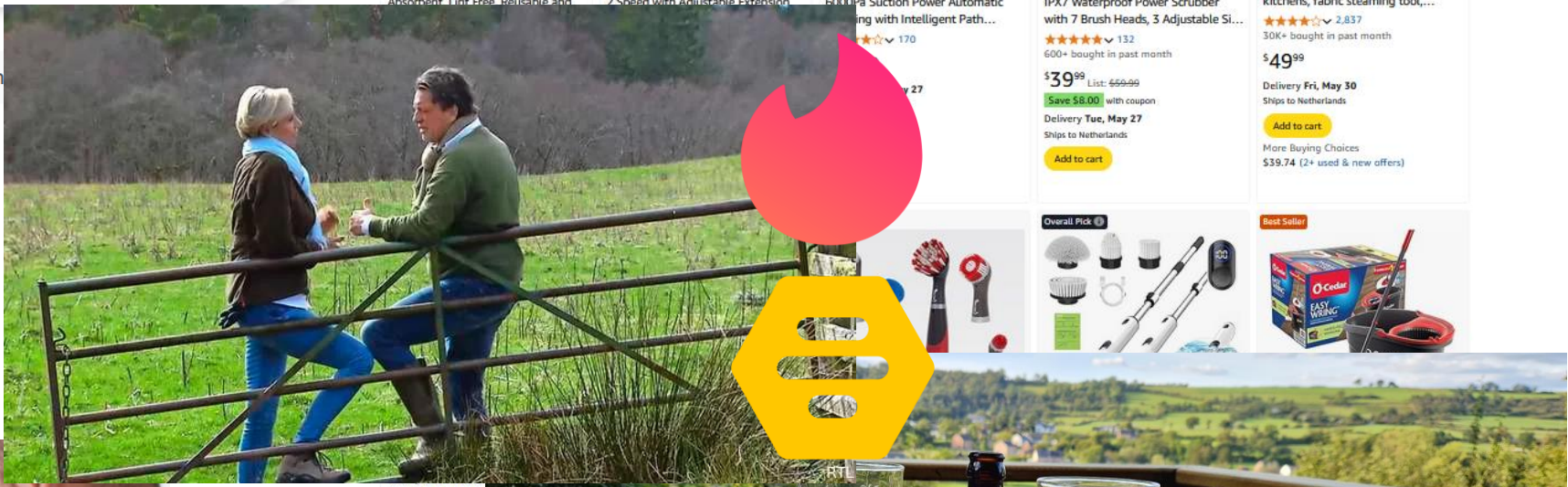

Brush,Crevice Clea  
★★★★★ 1,095  
2K+ bought in past m

B.  
Booking.com

airbnb





## NIEUWS

## Brussel beboet Apple en Meta voor honderden miljoenen, en dat is relatief mild

De Europese Commissie legt techgiganten Apple en Meta (het moederbedrijf van Facebook en Instagram) boetes op omdat ze de vrijheid van concurrenten en consumenten beperken. Apple moet 500 miljoen euro betalen, Meta 200 miljoen.

## Nepkortingen, onvolledige prijzen en schaarste suggereren: Booking blijft misleiden volgens Consumentenbond

Booking.com en Agoda.com, beide onderdeel van Booking, blijven consumenten misleiden als die op hun sites een accommodatie willen boeken. De boekingssites schermen met nepkortingen, laten onvolledige prijzen zien en zetten consumenten onder druk door schaarste te suggereren die er niet is, meldt de Consumentenbond.

## NIEUWS

## Brussel klaagt Amazon aan om oneerlijke concurrentie

**Mededinging** Volgens de Europese Commissie misbruikt Amazon data van externe verkopers op zijn platform.

Clara van de Wiel

10 november 2020 • Leestijd 1 minuut

## NIEUWS

## Miljardenboete voor Google wegens machtsmisbruik is terecht, oordeelt Europese rechter

De Europese Commissie heeft een belangrijke zaak tegen Google gewonnen. Volgens het Gerecht van de Europese Unie, een instantie van het Europees Hof van Justitie, kreeg Google terecht een recordboete vanwege machtsmisbruik op mobieltjes.

**Laurens Verhagen** 14 september 2022, 11:18

# Waar gaat mijn proefschrift over?

- We gebruiken elke dag online platformen
- Wij onderzochten:
  - 1) **Gedrag:** Hoe het ontwerp van die platformen ons helpt — of juist benadeelt
  - 2) **Remedies:** Wat we kunnen doen om ze eerlijker te maken



# Wat is een platform?

- Een platform maakt gebruik van **netwerkeffecten**
- De waarde van het product of de dienst neemt toe, naarmate meer mensen gebruik maken van hetzelfde platform



**Booking.com**



## H2: Waarom platformen vaak gratis zijn

- Wat we onderzochten: *Waarom verkopen grote platformen hun diensten vaak gratis en soms zelfs met verlies?*

TECH

### Uber Sued For Predatory Pricing By San Francisco Taxi Company

By [Brian Solomon](#), Former Staff.

Nov 02, 2016, 03:35pm EDT

### Amazon accused of unfair pricing policies by Washington DC

25 May 2021

Share  Save 

## H2: Waarom platformen vaak gratis zijn

- Wat we onderzochten: *Waarom verkopen grote platformen hun diensten vaak gratis en soms zelfs met verlies?*
- **Roofprijzen:**

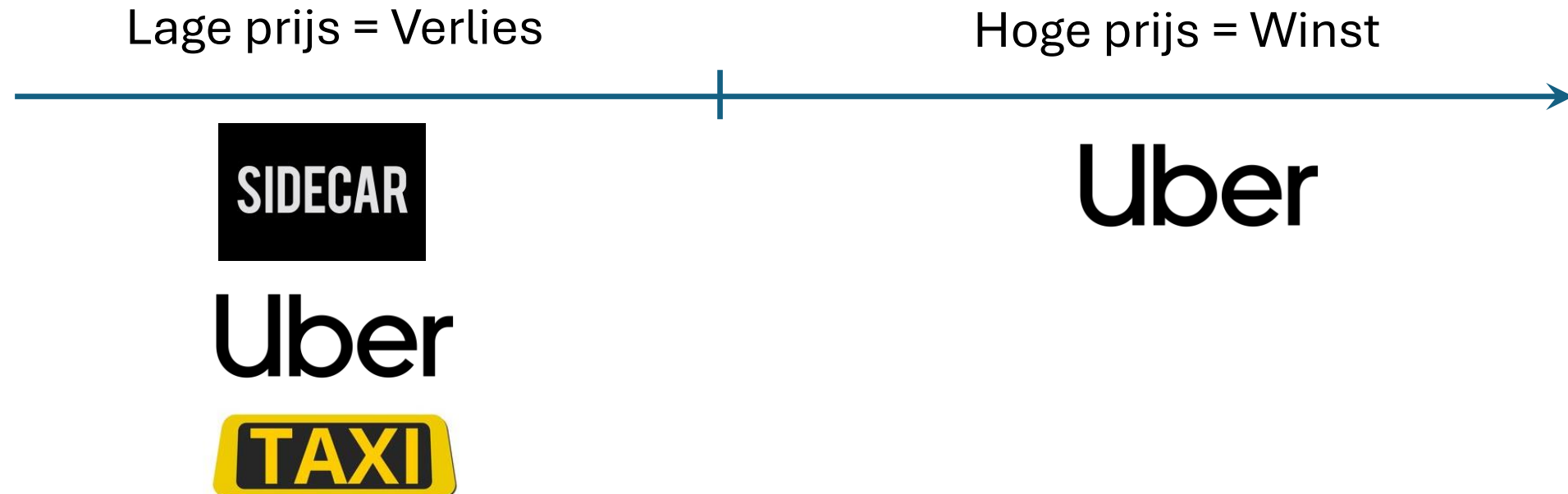

## H2: Waarom platformen vaak gratis zijn

- Wat we onderzochten: *Waarom verkopen grote platformen hun diensten vaak gratis (in het begin) en soms zelfs met verlies?*
- Wat we ontdekten:
  - In markten met **netwerkeffecten** zijn bedrijven **meer geneigd** om **roofprijzen** te zetten dan in markten zonder netwerkeffecten
  - Daardoor geen nieuwe toetreders
  - Op de lange termijn voor consumenten: minder keuze, minder kwaliteit, duur

Waarom het belangrijk is:

- Roofprijzen zijn verboden in de VS en EU
- Het aantonen van roofprijzen is heel lastig

# H3: Wanneer platformen zichzelf bevoordelen

- Je zoekt iets op, en het platform laat z'n eigen producten ook zien
- *Heeft het platform een prikkel om zijn eigen producten een voordeel te geven?*
- *Is dat schadelijk voor consumenten?*



**bol.com**<sup>go</sup>

**amazon**



### Winning Moves Monopoly - Bordspel - Breaking Bad - Engels

Vanaf 18 jaar | Minimale aantal spelers: 2 | Standaard editie

"LET'S COOK!" Ga de imperium business in met deze aangepaste editie van MONOPOLY, gebaseerd op AMC's hitserie...

46,99

1 - 2 weken

Verkoop door [Fragstore](#)

[Wat je kan verwachten](#)

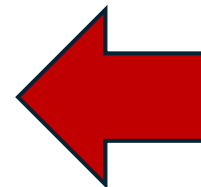

Verkoop door **Fragstore**

Vergelijk

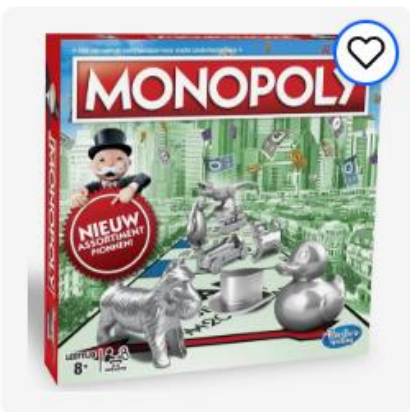

Geen personage & Hasbro Netherlands Holdings BV & Hasbro European Trading BV & Hasbro & Monopoly

### Monopoly Classic - Bordspel - Gezelschapsspel

Vanaf 8 jaar | 60 minuut | Minimale aantal spelers: 2 | Standaard editie | Nederlands

★★★★★ (358)

Dit is het beroemde vastgoedspel voor snelle onderhandelaars waarin spelers kopen, verkopen, onderhandelen...

29,99

Meestal 31,99

Je bespaart 6%

Op voorraad **Select**

Voor 23:59 uur besteld, morgen in huis

Verkoop door bol

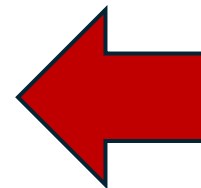

Verkoop door **Bol.com**

Vergelijk



Geen personage & Hasbro & Monopoly

### Monopoly Wereldreis - Bordspel (Nederlandstalig)

Vanaf 8 jaar | 60 minuut | Minimale aantal spelers: 2 | Standaard editie | Nederlands

★★★★★ (35)

Monopoly Wereldreis Een variatie op het klassieke Monopolyspel waarin spelers spannende reisbestemmingen...

34,30

Op voorraad

Voor 23:59 uur besteld, dinsdag in huis

Verkoop door [Hub](#)

[Wat je kan verwachten](#)

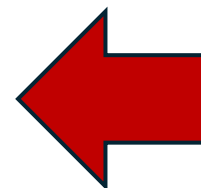

Verkoop door **Hub**

# H3: Wanneer platformen zichzelf bevoordelen

- *Heeft het platform een prikkel om zijn eigen producten een voordeel te geven? **Ja!***
- *Is dat schadelijk voor consumenten? **Ligt eraan***
- **Wat we ontdekten:**
  - Als er weinig verkopers zijn (max. 3) kunnen consumenten baat hebben bij zelfbevoordeling (want: innovatie)
  - Maar, zeker bij grote platformen, is zelfbevoordeling waarschijnlijk schadelijk voor de consument
- **Waarom het belangrijk is:**
  - Bij grote platformen kan de consument daarom baat hebben bij:
    - een verbod op zelfbevoordeling
    - opsplitsing van het platform (later meer)

# Deel 2: Remedies

- Wat kunnen we doen om markten met platformen eerlijker te maken:
  - 1) Platformen met elkaar verbinden
  - 2) Grote platformen opbreken



# H4: Platformen met elkaar verbinden



**Sahana Srinivasan**

@sahana\_srini



wtf guy on bumble was like "I don't like bumble can we talk on snap?" I was like "I don't have snap u can message me on insta" and he was like "I don't have insta what about kik" I was like "I don't have kik what abt comments section of youtube video" and he unmatched me

1:33 AM · Jan 31, 2021



730



23K



414K



2.6K



# H4: Platformen met elkaar verbinden

- *Wat als gebruikers kunnen met elkaar communiceren tussen verschillende platformen?*
- Nadeel: Als gebruikers tussen platformen kunnen communiceren, zullen gebruiken minder vaak meerdere (nieuwe) platformen ontdekken (Bourreau en Krämer, 2022)

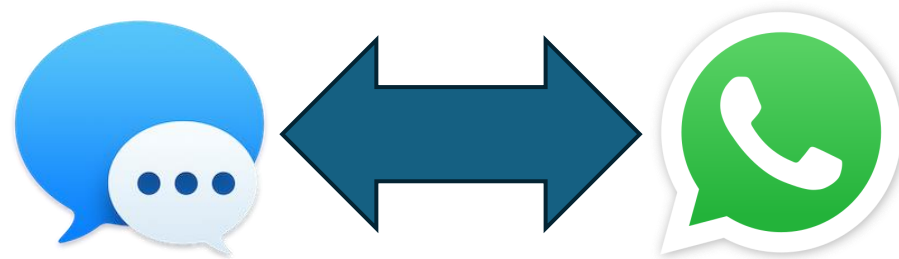

# H4: Platformen met elkaar verbinden

- *Wat als gebruikers kunnen met elkaar communiceren tussen verschillende platformen?*
- Nadeel: Als gebruikers tussen platformen kunnen communiceren, zullen gebruiken minder vaak meerdere (nieuwe) platformen ontdekken (Bourreau en Krämer, 2022)
- Als communicatie tussen platformen mogelijk is:
  - zijn gebruikers zijn **minder** geneigd meerdere platformen tegelijkertijd te gebruiken
  - maar: gebruikers **stappen sneller over** naar nieuwe/betere platformen
- Waarom het belangrijk is:
  - Interoperabiliteit is verplicht vanuit de *Digital Markets Act*
  - Maar over het gedrag van gebruikers is weinig bekend

# H5: Moeten platformen worden gesplitst?

- Grote platformen doen vaak meerdere dingen:
  - Ze raden dingen aan (producten, zoekresultaten)
  - Ze verkopen hun eigen producten (advertenties, producten, apps)
- Dat kan een belangenconflict opleveren en kan consumenten benadelen (zie H3)
- Zachte aanpak (sturen op gedrag) zal niet altijd werken
- Daarom onze suggesties voor “slim opknippen”: splits het bedrijfsonderdeel dat aanbevelingen doet (zoals zoekresultaten) van de rest van het platform

Figure 5.1: A Suggestion for a Smart Cut in Alphabet

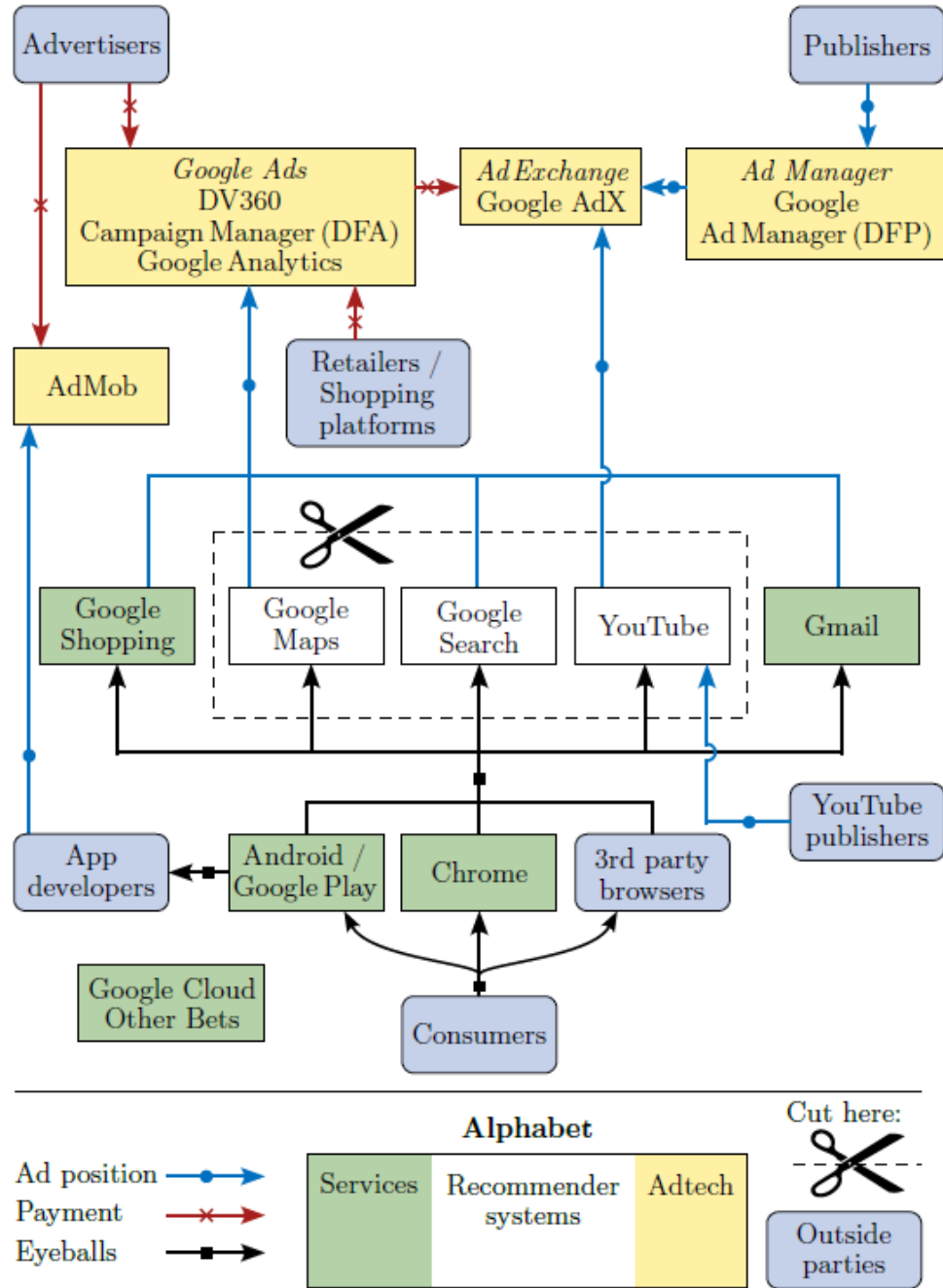
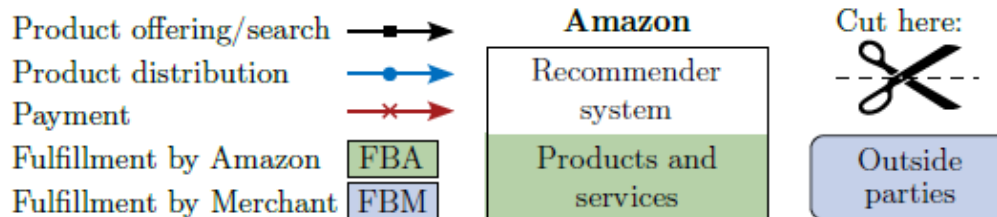
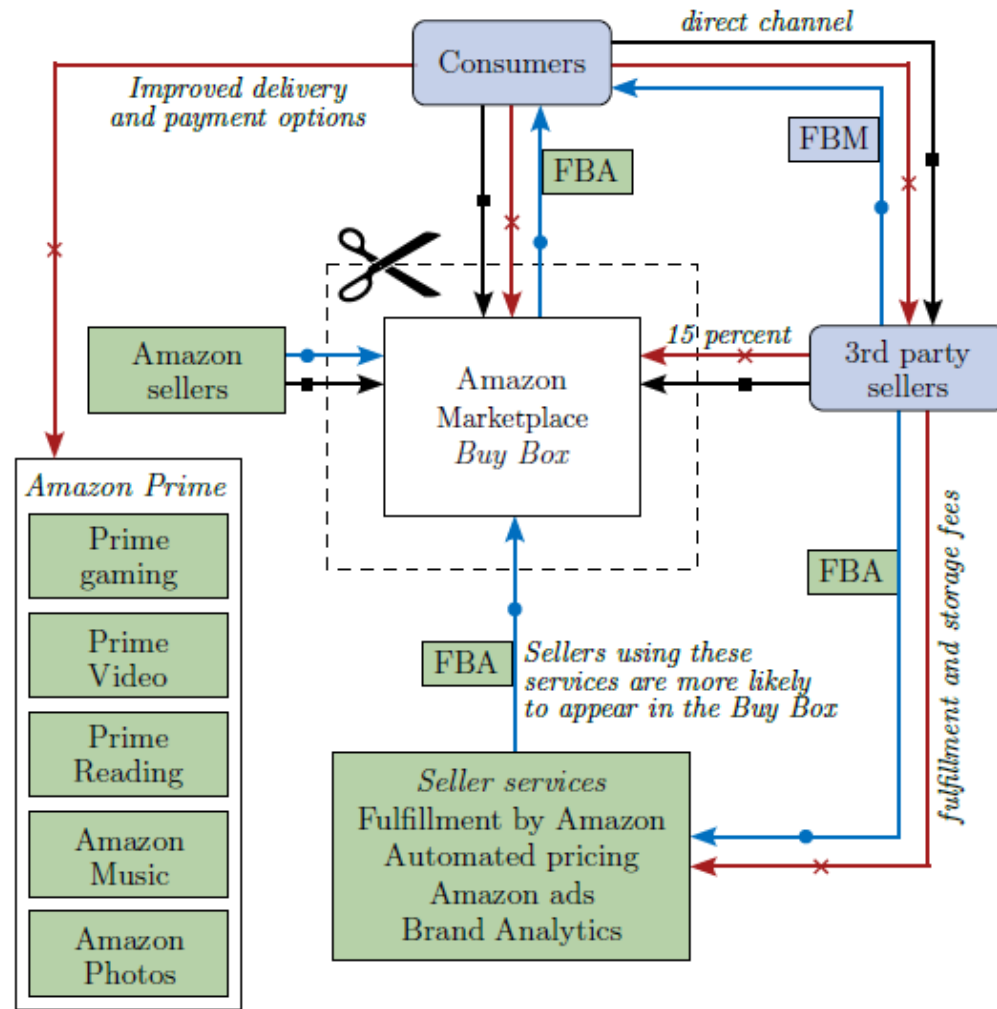
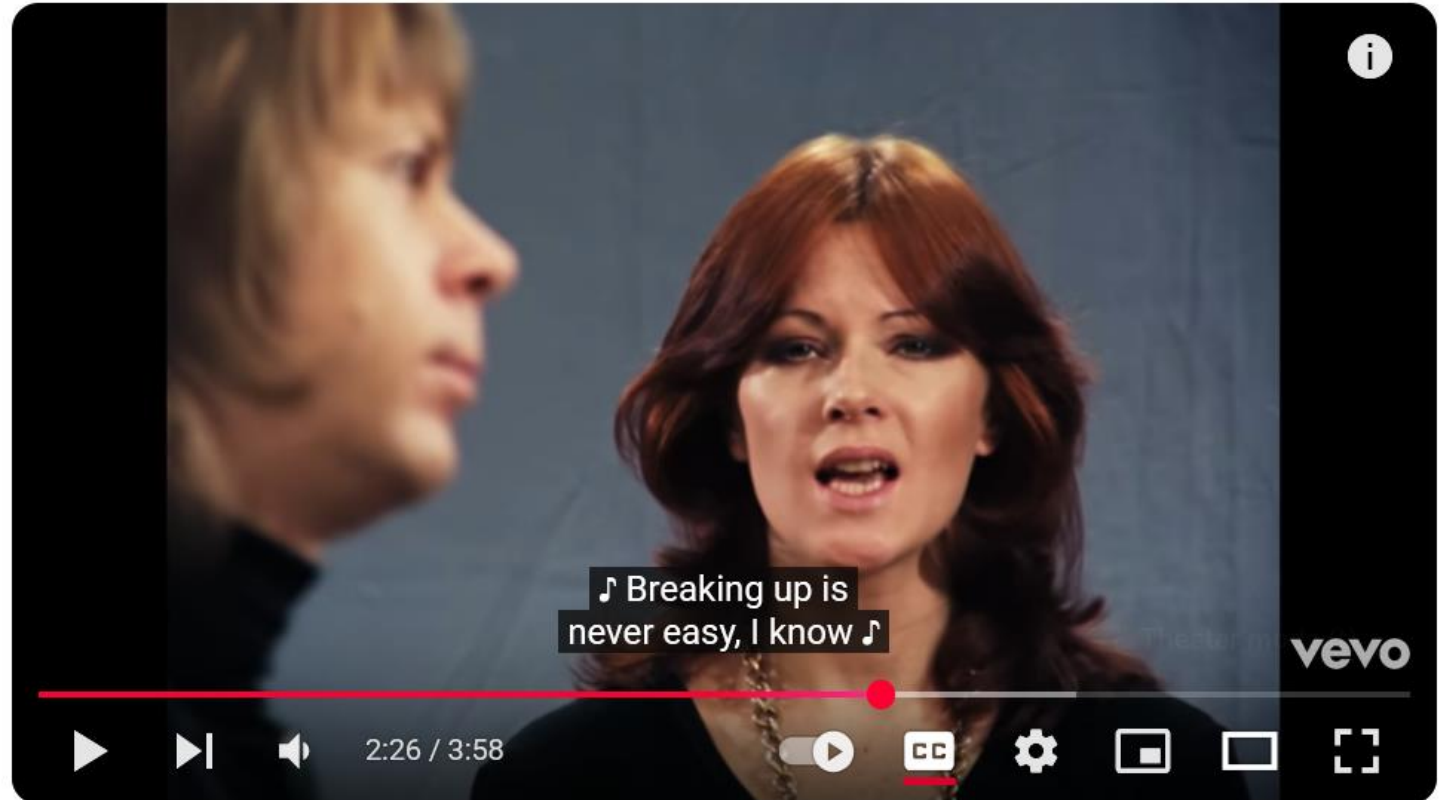

Figure 5.2: A Suggestion for a Smart Cut in Amazon



# H5: Moeten platformen worden gesplitst?

- Waarom dit werkt:
  - De consument krijg 'eerlijke' aanbevelingen
  - Netwerkeffecten blijven behouden
  - Minder werk voor toezichthouders



## ABBA - Knowing Me, Knowing You (Official Music Video)



ABBA   
5.56M subscribers

Subscribe

 476K



 Share



# Papers in the Economics of Platforms

Ruben van Oosten